

Informatieve presentatie
VLAAMSE STEDENBOUWKUNDIGE VERORDENING TOEGANKELIJKHEID

Hoe lees je de verordening toegankelijkheid?

Enter vzw, Vlaams Expertisebureau Toegankelijkheid
Augustus 2011



De verordening lezen en toepassen
VLAAMSE STEDENBOUWKUNDIGE VERORDENING TOEGANKELIJKHEID

Deze informatieve presentatie geeft u op een bondige wijze een overzicht van de inhoud van de Vlaamse stedenbouwkundige verordening toegankelijkheid.

Aan de hand van 5 ankers (stappen) geven we uitleg en beknopte overzichten.

Tip: Wil je sneller een antwoord hebben op vragen m.b.t. een concreet dossier, doorloop dan eens de quickscan of checklist op de website www.toegankelijkgebouw.be



De verordening lezen en toepassen

VLAAMSE STEDENBOUWKUNDIGE VERORDENING TOEGANKELIJKHEID

Anker 1:
De inhoudstabel

Anker 2:
Moet ik de verordening wel volledig aftoetsten?

Anker 3:
Wat is het toepassingsgebied voor het betreffende publiek gebouw?

Anker 4:
Welke onderdelen moet ik nog extra als aandachtspunt bekijken?

Anker 5:
De normen, wat zijn dan de op te volgen criteria?



Anker 1: overzicht inhoud

VLAAMSE STEDENBOUWKUNDIGE VERORDENING TOEGANKELIJKHEID

➤ *De inhoudstabel biedt een goede houvast om structuur te geven aan de zoektocht bij een specifieke vraag.*



Anker 1: overzicht inhoud

VLAAMSE STEDENBOUWKUNDIGE VERORDENING TOEGANKELIJKHEID

De tekst van de verordening is opgebouwd uit 4 grote delen:

I Definities:

- betekenis van gebruikte termen

II Toepassingsgebieden:

- moet het gebouw voldoen en welke draagkracht?

III Normen:

- welke principes of maatvoeringen moet ik hanteren? Hoe afwijken, adviezen aanvragen ...?

IV Wijzigings- en overgangsbepalingen:

- algemene artikels m.b.t. de juridische kant



Anker 1: overzicht inhoud

VLAAMSE STEDENBOUWKUNDIGE VERORDENING TOEGANKELIJKHEID

I Definities (art. 1)

II Toepassingsgebied bepalen:

- Toepassen van de verordening of niet? (art. 2)
- Bepalen van het toepassingsgebied (Art. 3 t.e.m. 5)
- Bepalen van enkele aanvullende toepassingsgebieden (Art. 6 t.e.m. 10)

III Welke normen komen er voor:

- Algemene elementen (art. 11 t.e.m. 13)
- Looppaden (art. 14 t.e.m. 17)
- Niveauverschillen (art. 18 t.e.m. 21)
- Toegangen en deuropeningen (art. 22 t.e.m. 26)
- Parkeerplaatsen (art. 27)
- Vaste inrichtingselementen (art. 28 en 29)
- Aangepast karakter van constructies of delen van constructies (art. 29/1 t.e.m. 32)
- Afwijking en advisering (art. 33 t.e.m. 35)

IV Wijzigings- en overgangsbepalingen:

- algemene bepalingen (art. 35/1 t.e.m. 41)



De verordening lezen en toepassen

VLAAMSE STEDENBOUWKUNDIGE VERORDENING TOEGANKELIJKHEID

Anker 1:
De inhoudstabel

Anker 2:
Moet ik de verordening wel volledig aftoetsten?

Anker 3:
Wat is het toepassingsgebied voor het betreffende publiek gebouw?

Anker 4:
Welke onderdelen moet ik nog extra als aandachtspunt bekijken?

Anker 5:
De normen, wat zijn dan de op te volgen criteria?



Anker 2: verordening aftoetsen?

VLAAMSE STEDENBOUWKUNDIGE VERORDENING TOEGANKELIJKHEID

➤ *Bekijk eerst of de criteria van art. 2 van toepassing zijn.
Afhankelijk van het antwoord hierop kan je in bepaalde gevallen al
onmiddellijk uitsluiten of je de tekst verder moet bekijken of niet.*



Anker 2: verordening van toepassing?

VLAAMSE STEDENBOUWKUNDIGE VERORDENING TOEGANKELIJKHEID

1. De verordening is van toepassing op:

- Publiek toegankelijk gebouw(en) in Vlaanderen
- Bij uitvoering van werken (nieuwbouw, herbouw, verbouwing of uitbreiding), dus niet aanpassen van bestaande gebouwen zonder dat er werken voorzien worden
- Waarvoor een stedenbouwkundige vergunning of meldingsplicht vereist is

Let op: Indien één van bovenstaande elementen niet van toepassing → verordening niet verder aftoetsen



Anker 2: verordening van toepassing?

VLAAMSE STEDENBOUWKUNDIGE VERORDENING TOEGANKELIJKHEID

2. De verordening is niet van toepassing op:

- Aantal technische handelingen vrijgesteld van de medewerking van een architect
- Vergunningsplichtige handelingen waarvoor de verordening geen voorschriften (normen) oplegt
- Delen van een gebouw waar geen werken aan gebeuren
- Vergunningsplichtige handelingen die worden geadviseerd door de gewestelijke erfgoedambtenaar van het Agentschap RO-Vlaanderen (erfgoed) → *Afweging tussen de vereisten inzake toegankelijkheid enerzijds en de te behouden erfgoedwaarde anderzijds (art. 35)*

Let op: Indien één van bovenstaande elementen van toepassing → verordening niet verder aftoetsen



De verordening lezen en toepassen

VLAAMSE STEDENBOUWKUNDIGE VERORDENING TOEGANKELIJKHEID

Anker 1:
De inhoudstabel

Anker 2:
Moet ik de verordening wel volledig aftoetsten?

Anker 3:
Wat is het toepassingsgebied voor het betreffende publiek gebouw?

Anker 4:
Welke onderdelen moet ik nog extra als aandachtspunt bekijken?

Anker 5:
De normen, wat zijn dan de op te volgen criteria?



Anker 3: welk toepassingsgebied?

WIJZIGINGEN VLAAMSE STEDENBOUWKUNDIGE VERORDENING TOEGANKELIJKHEID

➤ *Afhankelijk van de bestemming (functie) van het gebouw zijn er andere criteria voor aftoetsing of het gebouw binnen de toepassing van de verordening valt of niet. Uit het toepassingsgebied lees je welk deel van het gebouw moet voldoen aan de normbepalingen.*



Anker 3: welk toepassingsgebied

WIJZIGINGEN VLAAMSE STEDENBOUWKUNDIGE VERORDENING TOEGANKELIJKHEID

Bestemming gebouw:

Toerimse:
Toeristische verblijfsaccommodaties

Wonen:
Meergezinswoningen
Kamerwoningen, studentenhuizen en studentengemeenschapshuizen
Gezondheidsinstellingen, welzijnsinstellingen, internaten verbonden aan het VAPH, strafinrichtingen

Publiek toegankelijk (algemeen):
Alle andere publiek toegankelijke gebouwen die niet vallen onder 'toerisme' of 'wonen'.



Anker 3: welk toepassingsgebied

WIJZIGINGEN VLAAMSE STEDENBOUWKUNDIGE VERORDENING TOEGANKELIJKHEID

Toeristische verblijfsaccommodatie (art. 4)	
Aantal accommodaties	Draagkracht toepassingsgebied
≤ 10	<p>Beperkt: Gelijkvloerse* gemeenschappelijke publiek toegankelijke verbruiksruimtes van meer dan 150m²[1] evenals het bijhorend sanitair en de weg ernaar toe</p> <p>Niet-gelijkvloerse* delen van de gemeenschappelijke publiek toegankelijke verbruiksruimte van meer dan 150m²[1], tenzij een vertrek op een andere locatie eenzelfde functie vervult of voldoet</p>
>10	<p>Uitgebreid: Alle* gemeenschappelijke delen, incl. de toegangsdeuren tot elke accommodatie</p> <p>4%, met min. van 1, van elke accommodatievorm is aangepast</p>

* Nieuw te bouwen, te herbouwen, te verbouwen of uit te breiden constructies of delen van de constructie

[1] Voor het berekenen van deze oppervlakte dienen alle gelijkvloerse en de niet-gelijkvloerse delen samengeteld te worden.

Anker 3: welk toepassingsgebied		
WIJZIGINGEN VLAAMSE STEDENBOUWKUNDIGE VERORDENING TOEGANKELIJKHEID		
Wonen (art. 5)		
Type gebouw	Aantal WE/kamers + niveaus met toegangsdeuren	Draagkracht toepassingsgebied
Meergezinswoningen	≥ 6 wooneenheden & toegangsdeuren over meer dan 2 niveaus	Uitgebreid: alle* gemeenschappelijke delen, incl. de publieke zijde van de toegangsdeuren tot elke wooneenheid Voor die onderdelen van het gebouw met toegangsdeuren tot 2 of minder dan 2 niveaus dient enkel het gelijkvloers te voldoen
Kamerwoningen, studentenhuizen en studentengemeenschapshuizen	≥ 20 kamers & toegangsdeuren over meer dan 2 niveaus	Uitgebreid: alle* gemeenschappelijke delen, incl. de publieke zijde van de toegangsdeuren tot elke kamer Voor die onderdelen van het gebouw met toegangsdeuren tot 2 of minder dan 2 niveaus dient enkel het gelijkvloers te voldoen
Gezondheids- en welzijnsinstellingen, internaten & strafinrichtingen	≥ 20 kamers/wooneenheid en toegangsdeuren over meer dan 2 niveaus	Uitgebreid: alle* gemeenschappelijke delen, incl. de toegangsdeuren tot elke kamer of wooneenheid
! Indien deze gebouwen opgesplitst door meerdere toegangen , toch kamers/wooneenheden samentellen voor de bepaling van het toepassingsgebied, voor zover ze één fysiek aansluitend geheel vormen		
* nieuw te bouwen, te herbouwen, te verbouwen of uit te breiden constructies of delen van de constructie		

Anker 3: welk toepassingsgebied	
WIJZIGINGEN VLAAMSE STEDENBOUWKUNDIGE VERORDENING TOEGANKELIJKHEID	
<p>Wonen: Tijdelijke overgangsmaatregel (art. 35/1)</p> <ul style="list-style-type: none"> - Voor meergezinswoningen, kamerwoningen, studenten(gemeenschaps)huizen, gezondheids- en welzijnsinstellingen, internaten verbonden aan het VAPH, strafinrichtingen - Voor vergunningsaanvragen ingediend na 31 maart 2011 en vóór 1 januari 2013 - De overgangsmaatregel houdt in dat... <ul style="list-style-type: none"> - Bij een dergelijk gebouw dat voldoet aan het aantal wooneenheden/kamers en <u>exact 3 niveaus</u> met toegangsdeuren tot deze wooneenheden heeft, de verordening enkel van toepassing is op het gelijkvloers, met uitzondering van trappen naar andere niveaus. - bij een dergelijk gebouw met <u>meer dan 3 niveaus</u> met toegangsdeuren tot wooneenheden heeft, de verordening volledig van toepassing is. 	

Anker 3: welk toepassingsgebied

Wonen (art. 5): overgangsmaatregel art. 35/1

Type gebouw	Aantal WE/kamers + niveaus met toegangsdeuren	Draagkracht toepassingsgebied vergunningsaanvragen vanaf 31/03/2011 en voor 1/1/2013	Draagkracht toepassingsgebied vergunningsaanvragen vanaf 1/1/2013
Meergezinswoningen	≥ 6 wooneenheden & toegangsdeuren over exact 3 niveaus	Beperkt: Gemeenschappelijke delen, incl. de publieke zijde van de toegangsdeuren tot elke wooneenheid op het gelijkvloers, met uitzondering van trappen naar andere niveaus	Uitgebreid: alle* gemeenschappelijke delen, incl. de publieke zijde van de toegangsdeuren tot elke kamer Voor die onderdelen van het gebouw met toegangsdeuren tot 2 of minder dan 2 niveaus dient enkel het gelijkvloers te voldoen
	≥ 6 wooneenheden & toegangsdeuren over meer dan 3 niveaus	Uitgebreid: alle* gemeenschappelijke delen, incl. de publieke zijde van de toegangsdeuren tot elke kamer Voor die onderdelen van het gebouw met toegangsdeuren tot 2 of minder dan 2 niveaus dient enkel het gelijkvloers te voldoen	
Kamerwoningen, studentenhuizen en studenten-gemeenschapshuizen	≥ 20 kamers & toegangsdeuren over exact 3 niveaus	Beperkt: Gemeenschappelijke delen, incl. de publieke zijde van de toegangsdeuren tot elke kamer op het gelijkvloers, met uitzondering van trappen naar andere niveaus	Uitgebreid: alle* gemeenschappelijke delen, incl. de publieke zijde van de toegangsdeuren tot elke kamer Voor die onderdelen van het gebouw met toegangsdeuren tot 2 of minder dan 2 niveaus dient enkel het gelijkvloers te voldoen
	≥ 20 kamers & toegangsdeuren over meer dan 3 niveaus	Uitgebreid: alle* gemeenschappelijke delen, incl. de publieke zijde van de toegangsdeuren tot elke kamer Voor die onderdelen van het gebouw met toegangsdeuren tot 2 of minder dan 2 niveaus dient enkel het gelijkvloers te voldoen	

* nieuw te bouwen, te herbouwen, te verbouwen of uit te breiden constructies of delen van de constructie

Anker 3: welk toepassingsgebied

Wonen (art. 5): overgangsmaatregel art. 35/1

Type gebouw	Aantal WE/kamers + niveaus met toegangsdeuren	Draagkracht toepassingsgebied vergunningsaanvragen vanaf 31/03/2011 en voor 1/1/2013	Draagkracht toepassingsgebied vergunningsaanvragen vanaf 1/1/2013
Gezondheid- en welzijnsinstellingen, internaten & strafinrichtingen	≥ 20 kamers/wooneenheden & toegangsdeuren over exact 3 niveaus	Beperkt: Gemeenschappelijke delen, incl. de toegangsdeuren tot elke kamer of wooneenheid op het gelijkvloers, met uitzondering van trappen naar andere niveaus	Uitgebreid: alle* gemeenschappelijke delen, incl. de toegangsdeuren tot elke kamer of wooneenheid
	≥ 20 kamers of wooneenheden & toegangsdeuren over meer dan 3 niveaus	Uitgebreid: alle* gemeenschappelijke delen, incl. de toegangsdeuren tot elke kamer of wooneenheid	

* nieuw te bouwen, te herbouwen, te verbouwen of uit te breiden constructies of delen van de constructie

Anker 3: welk toepassingsgebied

WIJZIGINGEN VLAAMSE STEDENBOUWKUNDIGE VERORDENING TOEGANKELIJKHEID

Andere publiek toegankelijke gebouwen (art. 3)	
Publiek toegankelijke oppervlakte	Draagkracht toepassingsgebied
< 150m²	<p style="text-align: center;">Zeer beperkt:</p> <p>Enkel de toegang tot de gebouwen (art. 10§1, art. 12 t.e.m. 14, art. 16, 18, 19, 22, 23, 24, 25, 33)</p>
150m² ≤ x ≤ 400m²	<p style="text-align: center;">Beperkt:</p> <p>De gelijkvloerse* publiek toegankelijke delen van de constructie</p> <p>De niet-gelijkvloerse* publiek toegankelijke delen, tenzij een vertrek op een andere locatie eenzelfde functie vervult en voldoet</p>
> 400m²	<p style="text-align: center;">Uitgebreid:</p> <p>Alle* publiek toegankelijke delen van een constructie</p>

*nieuw te bouwen, te herbouwen, te verbouwen of uit te breiden constructies of delen van de constructie

De verordening lezen en toepassen

VLAAMSE STEDENBOUWKUNDIGE VERORDENING TOEGANKELIJKHEID

Anker 1:
De inhoudstabel

Anker 2:
Moet ik de verordening wel volledig aftoetsten?

Anker 3:
Wat is het toepassingsgebied voor het betreffende publiek gebouw?

Anker 4:
Welke onderdelen moet ik nog extra als aandachtspunt bekijken?

Anker 5:
De normen, wat zijn dan de op te volgen criteria?



Anker 4: extra aandachtspunten?

VLAAMSE STEDENBOUWKUNDIGE VERORDENING TOEGANKELIJKHEID

➤ *De regelgeving legt voor een aantal specifieke items extra verplichtingen op. Enkel indien de items aanwezig zijn dienen de normen opgevolgd te worden.*



Anker 4: extra aandachtspunten?

WIJZIGINGEN VLAAMSE STEDENBOUWKUNDIGE VERORDENING TOEGANKELIJKHEID

Publiek toegankelijk gebouw
Publiek toegankelijke verbruiksruimte over meerdere niveaus binnen het toepassingsgebied (Art. 6)*
1 niveau moet toegankelijk zijn Op voorwaarde dat alle functies hier worden aangeboden zoals op de andere niveaus**

**Met toepassing van art. 33, 34§1

Anker 4: extra aandachtspunten?

WIJZIGINGEN VLAAMSE STEDENBOUWKUNDIGE VERORDENING TOEGANKELIJKHEID

Publiek toegankelijk gebouw

Bestaande toegang binnen het toepassingsgebied (Art. 9)

Bestaande toegang voldoet aan de normen	Bestaande toegang voldoet niet aan de normen	
Geen bepalingen	Werken gepland aan deze toegang	Geen werken gepland aan deze toegang
	Toegangsdeur moet na de werken voldoen aan de normen	Ontsluiting naar het openbaar domein realiseren via een nieuwe toegang (die voldoet aan de normen van de verordening)*

*Afwijken hiervan kan ivm art. 33 en 34§1 door onder andere aan te geven dat de geplande handelingen de gevel van de constructie niet raken of als het onmogelijk is een ontsluiting naar het openbaar domein te realiseren vanuit het deel waar handelingen aan uitgevoerd worden.

Anker 4: extra aandachtspunten?

WIJZIGINGEN VLAAMSE STEDENBOUWKUNDIGE VERORDENING TOEGANKELIJKHEID

Publiek toegankelijk gebouw

Toegangspad bij een toegang/of alternatieve ontsluiting binnen het toepassingsgebied (Art. 10)

Minstens 1 toegangspad vanaf het openbaar domein moet voldoen	Minstens 1 toegangspad vanaf de parkeervoorziening tot het toegangspad naar de toegang moet voldoen
---	---

Anker 4: extra aandachtspunten?

WIJZIGINGEN VLAAMSE STEDENBOUWKUNDIGE VERORDENING TOEGANKELIJKHEID

Publiek toegankelijk gebouw

De constructie beschikt over een eigen parkeergelegenheid (Art. 27)

<5 parkeerplaatsen	5-100 parkeerplaatsen	>100 parkeerplaatsen
6% als aangepast voorzien (minimum 1)	6%* als aangepast én voorbehouden voorzien (minimum 1)	6%* aangepast en voorbehouden voor de eerste 100 Per extra schijf van 50 parkeerplaatsen, 1 extra aangepast en voorbehouden voorzien

*Als het totaal aantal nieuw aan te leggen parkeerplaatsen minder is dan 6% van het totale aantal parkeerplaatsen, dan beperkt de verplichting zich tot de nieuw aan te leggen parkeerplaatsen.

Anker 4: extra aandachtspunten?

WIJZIGINGEN VLAAMSE STEDENBOUWKUNDIGE VERORDENING TOEGANKELIJKHEID

Publiek toegankelijk gebouw

De constructie beschikt over een zitplaatsen voor toeschouwers of toehoorders (Art. 29)

Eerste 49 zitplaatsen	Vanaf 50 zitplaatsen en per elke volgende schijf van 50 zitplaatsen
2 vrije ruimtes* reserveren voor personen met een handicap, in elke ruimte waar een voorstelling wordt aangeboden	1 extra vrije ruimte* voorzien voor personen met een handicap

*Als het totaal aantal nieuw te bouwen, te herbouwen, te verbouwen of uit te breiden zitplaatsen minder bedraagt dan de te reserveren vrije ruimtes voor personen met een handicap, beperkt die verplichting zich tot de nieuw te bouwen, te herbouwen of uit te breiden zitplaatsen.

Anker 4: extra aandachtspunten?

NIEUWE VLAAMSE STEDENBOUWKUNDIGE VERORDENING TOEGANKELIJKHEID

Publiek toegankelijk gebouw

Publiek toegankelijke pashokjes of kleedruimten (structureel) binnen het toepassingsgebied (Art. 29/1)

Minstens 4%*, met een minimum van 1, moet aan de normen voldoen

Bij aparte pashokjes/kleedruimten bij mannen en vrouwen zowel bij mannen als vrouwen één aangepast voorzien OF een aangepast pashokjes/kleedruimte zowel voor mannen als vrouwen in een zone die niet gereserveerd is voor mannen of vrouwen

*Als het totaal aantal nieuw te bouwen, te herbouwen, te verbouwen of uit te breiden pashokjes/kleedruimten minder bedraagt dan 4% van het totale aantal pashokjes/kleedruimten, beperkt de verplichting zich tot de nieuw te bouwen, te herbouwen of uit te breiden pashokjes/kleedruimten.

Anker 4: extra aandachtspunten?

NIEUWE VLAAMSE STEDENBOUWKUNDIGE VERORDENING TOEGANKELIJKHEID

Publiek toegankelijk gebouw

Publiek toegankelijke toiletten, douches of een combinatie binnen het toepassingsgebied (Art. 29/2)

In elk sanitair blok minstens 1 toegankelijk toilet/douche

Bij aparte toiletten/doucheruimten voor mannen en vrouwen zowel bij mannen als vrouwen één aangepast voorzien OF een aangepast toilet/douche zowel voor mannen als vrouwen in een zone die niet gereserveerd is voor mannen of vrouwen

De verordening lezen en toepassen

VLAAMSE STEDENBOUWKUNDIGE VERORDENING TOEGANKELIJKHEID

Anker 1:
De inhoudstabel

Anker 2:
Moet ik de verordening wel volledig aftoetsten?

Anker 3:
Wat is het toepassingsgebied voor het betreffende publiek gebouw?

Anker 4:
Welke onderdelen moet ik nog extra als aandachtspunt bekijken?

Anker 5:
De normen, wat zijn dan de op te volgen criteria?



Anker 5: normen?

VLAAMSE STEDENBOUWKUNDIGE VERORDENING TOEGANKELIJKHEID

- *Binnen het deel van eht gebouw dat moet voldoen aan de regelegving worden specieke normen (aantallen, afmetingen ...) opgelegd. Let wel, de normen dienen enkel iopgevolgd te worden ndien het beschreven element voorkomt en er werken aan gebeuren.*



Anker 5: normen?

WIJZIGINGEN VLAAMSE STEDENBOUWKUNDIGE VERORDENING TOEGANKELIJKHEID

Normen zijn gekoppeld aan thema's of elementen:

- Algemene elementen
- Looppaden
- Niveauverschillen
- Toegangen en deuropeningen
- Parkeerplaatsen
- Vaste inrichtingselementen
- Aangepast karakter van constructies of delen van constructies
- Afwijking en advisering
- Wijzigings-, overgangs- en slotbepalingen



Anker 5: Normen algemeen

WIJZIGINGEN VLAAMSE STEDENBOUWKUNDIGE VERORDENING TOEGANKELIJKHEID

Algemene normen

Een aantal basiselementen voor elke ruimte van toepassing (Art. 11 t.e.m. 13).

- Garanderen dat in elke ruimte een vrije en vlakke draairuimte aanwezig is (Ø 1,50m)
- Vrije doorgangshoogte (2,30m) na afwerking garanderen zodat obstakels in de hoogte reeds vanaf de start beperkt worden
- Het traject naar delen met een publiek toegankelijke functie aanduiden met een gids- of geleidelijnen

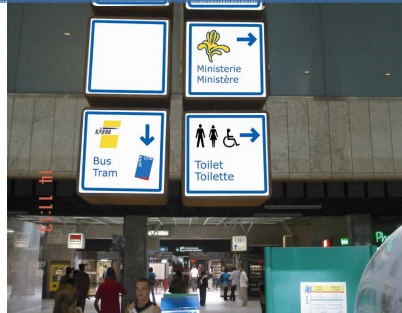

Anker 5: Normen looppaden

WIJZIGINGEN VLAAMSE STEDENBOUWKUNDIGE VERORDENING TOEGANKELIJKHEID

"Een obstakelvrije route?"



Art. 14 t.e.m. 17

Anker 5: Normen looppaden

WIJZIGINGEN VLAAMSE STEDENBOUWKUNDIGE VERORDENING TOEGANKELIJKHEID

Looppaden

Buitenomgeving: Circulatie op toegangspaden (privaat) naar en rond een gebouw.

Binnenomgeving: Circulatie in open ruimte of op looppaden in een gebouw.

- Vrije doorgang garanderen
- Versmallingen toegelaten indien een minimale vrije doorgang na afwerking gegarandeerd wordt
- Looppad is steeds vlak, mag enkel hellen dwars op de normale looprichting i.f.v. een normale afwatering
- Ongestoord gebruik garanderen: (Wand)elementen inwerken in nis of voelbaar op vloerniveau



Anker 5: Normen looppaden

WIJZIGINGEN VLAAMSE STEDENBOUWKUNDIGE VERORDENING TOEGANKELIJKHEID

Planvoorbeeld

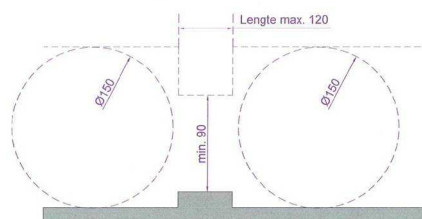

Puntversmalling

© Enter vzw

- Vrije doorgangsbreedte (na afwerking): min. 1,50m
- Vrije doorgangsbreedte versmallingen:
 - Puntversmalling min. 0,90m
 - Lijnversmalling 1,20m, afhankelijk van situatie
- Vrije draairuimte: 1,50m doormeter, voor en na elke versmalling

Anker 5: Normen looppaden

WIJZIGINGEN VLAAMSE STEDENBOUWKUNDIGE VERORDENING TOEGANKELIJKHEID

Planvoorbeeld

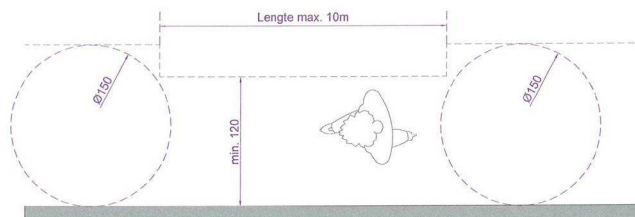

Lijnversmalling

© Enter vzw

- Vrije doorgangsbreedte (na afwerking): min. 1,50m
- Vrije doorgangsbreedte versmallingen:
 - Puntversmalling min. 0,90m
 - Lijnversmalling 1,20m, afhankelijk van situatie
- Vrije draairuimte: 1,50m doormeter, voor en na elke versmalling

Anker 5: Normen niveauverschillen

WIJZIGINGEN VLAAMSE STEDENBOUWKUNDIGE VERORDENING TOEGANKELIJKHEID

**“Keuzemogelijkheden
aanbieden.”**

Art. 18 t.e.m. 21



Anker 5: Normen niveauverschillen – algemeen

WIJZIGINGEN VLAAMSE STEDENBOUWKUNDIGE VERORDENING TOEGANKELIJKHEID

Niveauverschillen

Kleine drempels, treden, trappen, hellingen en liften.

- Buitenomgeving:
 - Max. 2 cm niveauverschil toegelaten
 - Van 2 tot 18cm: minimum als helling voorzien
 - Meer dan 18cm: combinatie voorzien
- Binnenomgeving:
 - Van 0 tot 18cm: minimum als helling voorzien
 - Meer dan 18cm: combinatie voorzien
- Combinatiemogelijkheden:
 - Trap en helling
 - Trap en lift
 - Helling en lift



Anker 5: Normen niveauverschillen – algemeen

WIJZIGINGEN VLAAMSE STEDENBOUWKUNDIGE VERORDENING TOEGANKELIJKHEID

Planvoorbeeld

Combinatie helling en trap, algemeen beeld

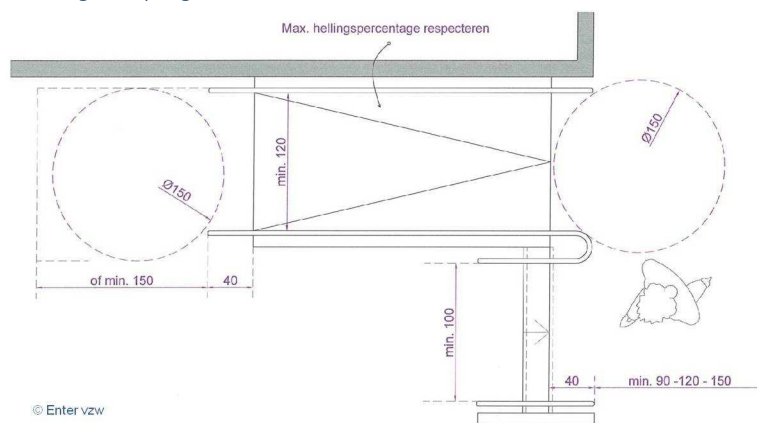

Anker 5: Normen niveauverschillen - helling

WIJZIGINGEN VLAAMSE STEDENBOUWKUNDIGE VERORDENING TOEGANKELIJKHEID

Helling

Looppad meer dan 4% hellend in de looprichting.

- Max. hellingspercentage ifv. te overbruggen niveauverschil
 - van max.10% van 0 tot 10cm
 - tot max. 5% bij 50cm en meer
- Voor en na helling vrije draairuimte (Ø1,50m) (max. 2% hellen ifv normale afwatering in één richting)
- Max. lengte: 10m
- Tussenbordes: min. 1,20m x 1,50m, bij richtingsverandering min. 1,50m x 1,50m
- Vrije doorgangsbreedte na afwerking (gemeten tussen randen en leuningen): min.1,20m
- Afrijdbeveiliging (↕ meer dan 10cm) en leuningen aan beide zijden (↕ meer dan 25cm)



Anker 5: Normen niveauverschillen – algemeen

WIJZIGINGEN VLAAMSE STEDENBOUWKUNDIGE VERORDENING TOEGANKELIJKHEID

Planvoorbeeld

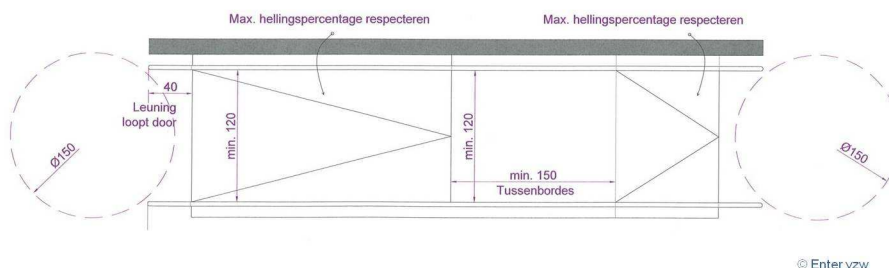

- Vrije doorgangsbreedte: min. 1,20m
- Vrije draairuimte voor en na: 1,50m doormeter (max. 2% hellingen ifv normale afwatering in één richting)
- Tussenbordessen zonder richtingsverandering min. 1,20m x 1,50m
- Hellingspercentage i.f.v. niveauverschil/ lengte

Anker 5: Normen niveauverschillen – algemeen

WIJZIGINGEN VLAAMSE STEDENBOUWKUNDIGE VERORDENING TOEGANKELIJKHEID

Planvoorbeeld

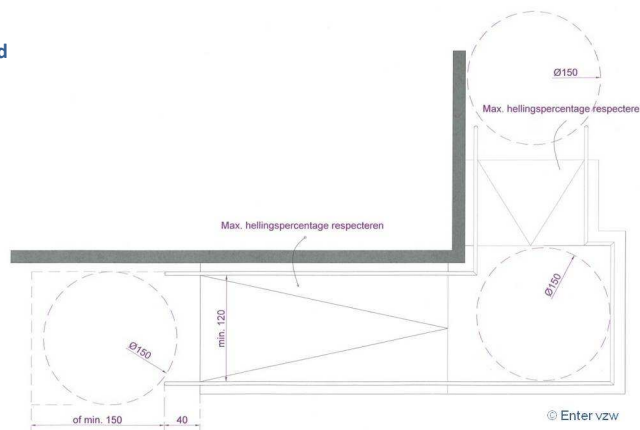

- Vrije doorgangsbreedte: min. 1,20m
- Vrije draairuimte voor en na: 1,50m doormeter (max. 2% hellingen ifv normale afwatering in één richting)
- Tussenbordessen bij richtingsverandering min. 1,50x1,50m
- Hellingspercentage i.f.v. niveauverschil/ lengte

Anker 5: Normen niveauverschillen - helling

WIJZIGINGEN VLAAMSE STEDENBOUWKUNDIGE VERORDENING TOEGANKELIJKHEID

Planvoorbeeld

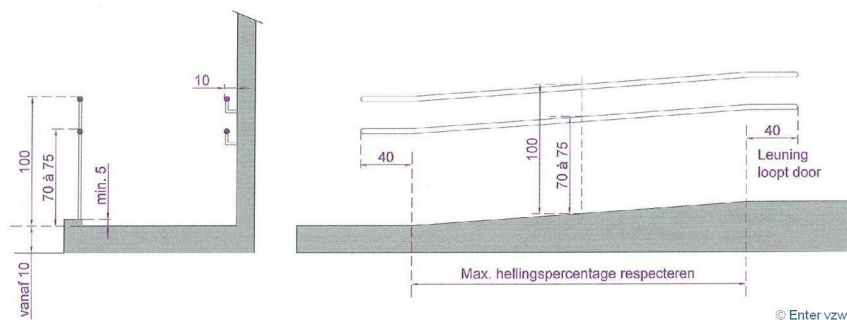

- Randen als beveiliging vanaf min. 10cm niveauverschil
- Leuningen als beveiliging vanaf min. 25cm niveauverschil
- Leuningen lopen min. 40cm horizontaal door

Anker 5: Normen niveauverschillen – trap

WIJZIGINGEN VLAAMSE STEDENBOUWKUNDIGE VERORDENING TOEGANKELIJKHEID

Trap

Opeenvolging van verschillende treden.

- Vrije doorgangsbreedte na afwerking (gemeten tussen leuningen): min. 1,00m
- Maximaal 17 opeenvolgende treden, dan tussenbordes (1,00m diep)
- Treden gelijkvormig uitvoeren, verdreven treden niet wenselijk
- Stapmodulus respecteren
- Trapleuning aan beide zijden, doorlopend t.h.v. bordessen
- Bij meergezinswoningen, kamerwoningen en studenten(gemeenschaps)huizen (art. 5 eerste en tweede lid) moet de trap niet voldoen, als er een toegankelijke lift (art. 21) is.

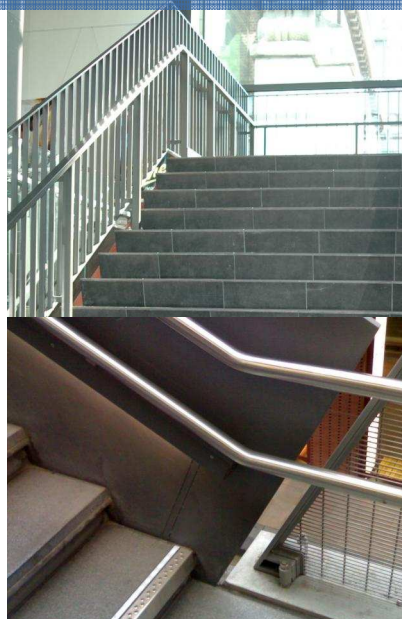

Anker 5: Normen niveauverschillen – trap

WIJZIGINGEN VLAAMSE STEDENBOUWKUNDIGE VERORDENING TOEGANKELIJKHEID

Planvoorbeeld

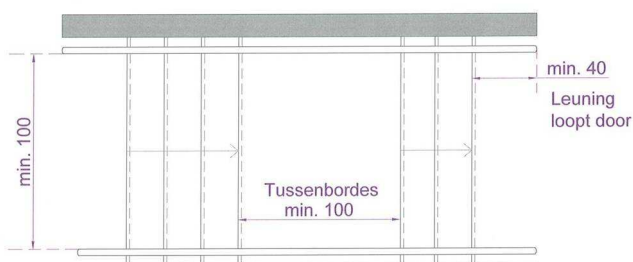

- Vrije doorgangsbreedte: min. 1,00m
- Tussenbordessen min. 1,00m diep

Anker 5: Normen niveauverschillen – trap

WIJZIGINGEN VLAAMSE STEDENBOUWKUNDIGE VERORDENING TOEGANKELIJKHEID

Planvoorbeeld

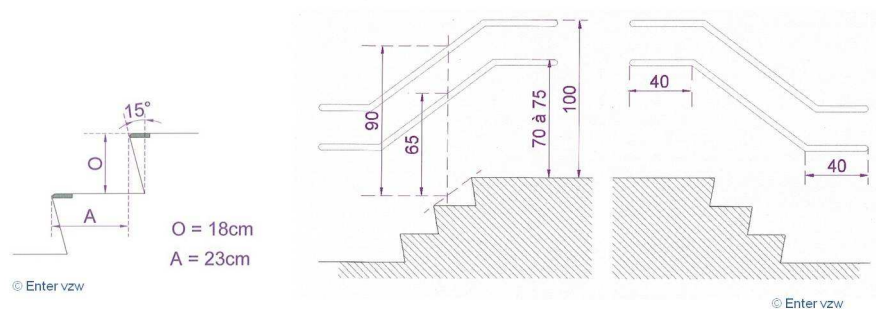

- Op- en aantrede volgens stapmodulus: $2xO+A = 57$ à 63
- Steeds leuningen
- Leuningen lopen min. 40cm door

Anker 5: Normen niveauverschillen - lift

WIJZIGINGEN VLAAMSE STEDENBOUWKUNDIGE VERORDENING TOEGANKELIJKHEID

Lift

Minimaal rolstoeltoegankelijk

Kokerlift: Lift in een afgesloten koker
Type 2 EN 81-70
automatische deuren

OF

Verticale plateaulift: Afmeting plateau:
min. 1,00m x 1,40m (B x D)

- Toegang tot de kokerlift of plateaulift garanderen
 - Breedte liftdeur: min. 90cm na afwerking
 - voor lifttoegang vrije draairuimte (\varnothing 1m50)

- Afwijking plaatsing lift?

Met toepassing van art.33,34§1

- Gebouw bestemd voor industrie of ambacht
- Bepaalde gebouwen bestemd voor toeristische verblijfsaccommodatie



Anker 5: Normen niveauverschillen - lift

WIJZIGINGEN VLAAMSE STEDENBOUWKUNDIGE VERORDENING TOEGANKELIJKHEID

Planvoorbeeld

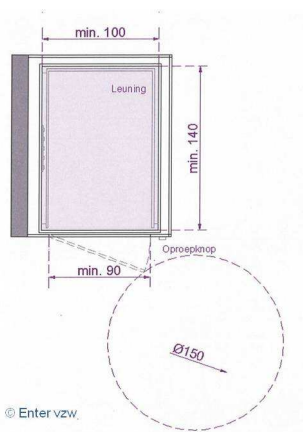

vertikale plateaulift

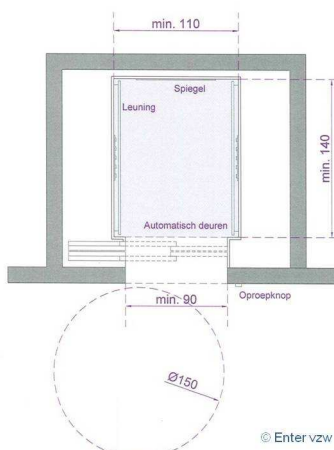

kokerlift

Anker 5: Toegangen en deuropeningen

WIJZIGINGEN VLAAMSE STEDENBOUWKUNDIGE VERORDENING TOEGANKELIJKHEID

**“Evenwaardig
bruikbaar voor
iedereen.”**

Art. 22 t.e.m. 26



Anker 5: Normen toegangen en deuropeningen

WIJZIGINGEN VLAAMSE STEDENBOUWKUNDIGE VERORDENING TOEGANKELIJKHEID

Toegangen en deuropeningen

Toegangsdeuren, deuren, poortjes, hekjes, ...

- Vrije doorgangsbreedte na afwerking: 90cm (bij gebouwen art. 5: 85cm na afwerking)
- Vrije doorgangshoogte na afwerking: 2,09m
- Draaikruisdeur: alternatieve toegang of mechanisme dat gebruik door personen met een handicap garandeert
- Vrije draairuimte \varnothing 1,50m (specifieke ligging bij manuele deuren) en zijdelingse opstelruimte 50cm (bij manuele deuren) aan duw- en trekzijde deur
- Deuren die uitsluitend toegang verlenen naar gesloten trappenhallen moeten niet voldoen betreffende vrije draairuimte en opstelruimte



Anker 5: Normen toegangen en deuropeningen

WIJZIGINGEN VLAAMSE STEDENBOUWKUNDIGE VERORDENING TOEGANKELIJKHEID

Planvoorbeeld

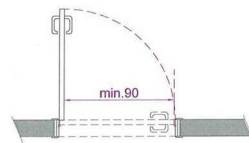

Enkel deurvleugel

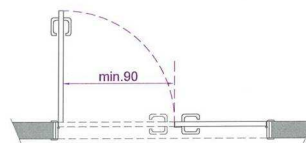

Enkel deurvleugel

Waar vrije doorgangsbreedtes meten?

Gemeten vanaf openstaand deurblad (90°) tot aan deurka

Voorbeeld referenties:

Standaard deurblad 93cm → 87 à 88cm → Niet ok!

Standaard deurblad 98cm → 92 à 93cm → Ok!

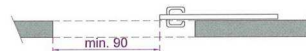

Schuifdeur

© Enter vzw

Anker 5: Normen toegangen en deuropeningen

WIJZIGINGEN VLAAMSE STEDENBOUWKUNDIGE VERORDENING TOEGANKELIJKHEID

Planvoorbeeld

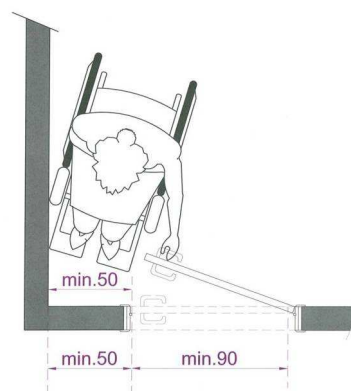

© Enter vzw

Waar opstelruimte meten?

gemeten vanaf deurkader tot eventueel nevengelegen wand of object

Let op indien afwerkingselementen aansluiten (leuning, radiators)

Anker 5: Normen toegangen en deuropeningen

WIJZIGINGEN VLAAMSE STEDENBOUWKUNDIGE VERORDENING TOEGANKELIJKHEID

Planvoorbeeld

Trekzijde deur

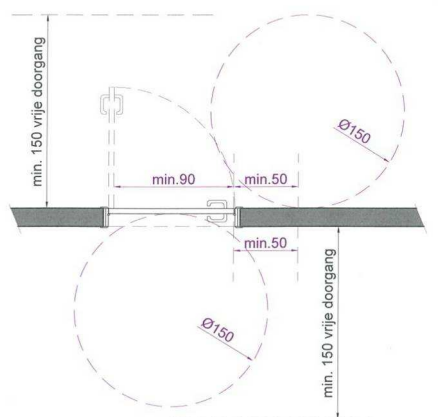

Manueel te bedienen deur:

- Specifieke ligging vrije draairuimte
- Zijdelingse opstelruimte: 50cm

Duwzijde deur

© Enter vzw

Anker 5: Normen toegangen en deuropeningen

WIJZIGINGEN VLAAMSE STEDENBOUWKUNDIGE VERORDENING TOEGANKELIJKHEID

Planvoorbeeld

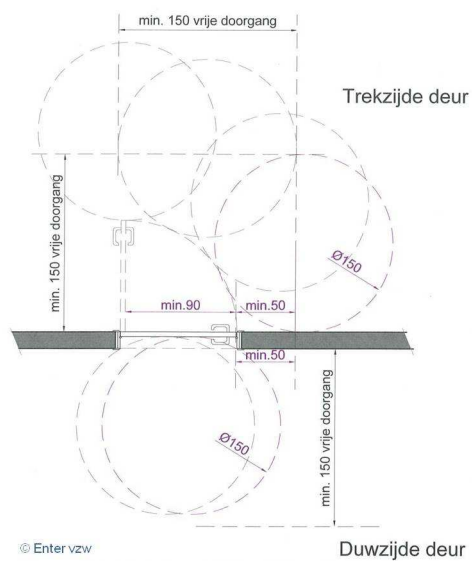

Mogelijke liggingen vrije draairuimte

© Enter vzw

Duwzijde deur

Anker 5: Normen toegangen en deuropeningen

WIJZIGINGEN VLAAMSE STEDENBOUWKUNDIGE VERORDENING TOEGANKELIJKHEID

Planvoorbeeld

Synthese: manueel bedienbare deur, aansluitend op langse of kopse looproute

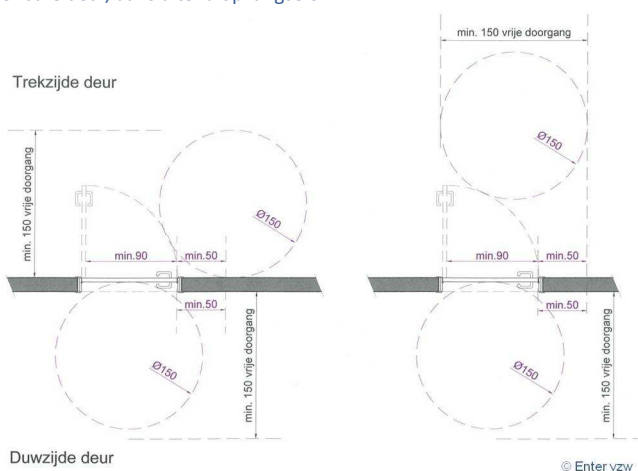

Anker 5: Normen parkeerplaatsen

WIJZIGINGEN VLAAMSE STEDENBOUWKUNDIGE VERORDENING TOEGANKELIJKHEID

“Voorbehouden parkeerplaats voorzien.”



Art. 27

Anker 5: Normen parkeerplaatsen

WIJZIGINGEN VLAAMSE STEDENBOUWKUNDIGE VERORDENING TOEGANKELIJKHEID

Parkeren

Aangepaste en voorbehouden parkeerplaatsen.

- Ligging van de parkeerplaatsen
- Minimale afmetingen i.f.v. type parkeerplaatsen
 - dwars-/schuinparkeren: breedte min. 3,50m
 - langsparkeren: lengte min. 6,00m
- Max. toegelaten helling i.f.v. afwatering
- Afmetingen meten op de as van de omlijning
- Voorbehouden plaatsen moeten conform wegcode en KB van 1/12/1975 en het MB van 11/10/1976 aangegeven zijn



Anker 5: Normen parkeerplaatsen

WIJZIGINGEN VLAAMSE STEDENBOUWKUNDIGE VERORDENING TOEGANKELIJKHEID

Planvoorbeeld

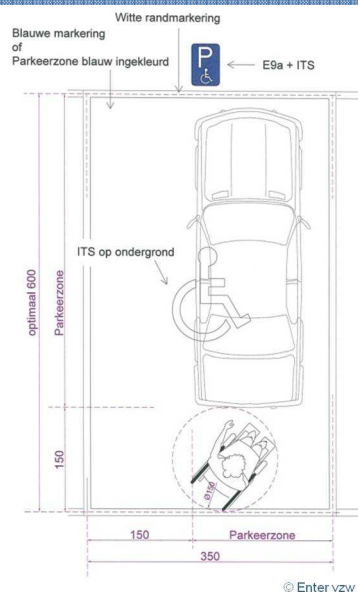

Dwarsparkeren:

- Min. 3,50m breed (op aslijnen markering)
- Max. 2% helling i.f.v. afwatering
- Blauwe markering of parkeerzone blauw ingekleurd
- Signalering E9a met ITS-symbool

Normen parkeerplaatsen

WIJZIGINGEN VLAAMSE STEDENBOUWKUNDIGE VERORDENING TOEGANKELIJKHEID

Planvoorbeeld

Schuinparkeren:

- Min. 3,50m breed (op aslijnen markering)
- Max. 2% helling i.f.v. afwatering
- Blauwe markering of parkeerzone blauw ingekleurd
- Signalering E9a met ITS-symbool

© Enter vzw

Normen vaste inrichtingselementen

WIJZIGINGEN VLAAMSE STEDENBOUWKUNDIGE VERORDENING TOEGANKELIJKHEID

“Het gebruik van objecten is een randvoorwaarde.”

Art. 28 en 29

Anker 5: Normen vaste inrichtingselementen -

WIJZIGINGEN VLAAMSE STEDENBOUWKUNDIGE VERORDENING TOEGANKELIJKHEID

Vast inrichtingselement voor onthaal

Onthaalbalie, ontvangst, infopunt, ...

- Vrije draairuimte (\varnothing 1,50m) voor het vaste meubel, zodat manoeuvreren mogelijk is
- Minimum een verlaagd (onderrijdbaar) deel voorzien aan elk element



Anker 5: Normen vaste inrichtingselementen -

WIJZIGINGEN VLAAMSE STEDENBOUWKUNDIGE VERORDENING TOEGANKELIJKHEID

Planvoorbeeld

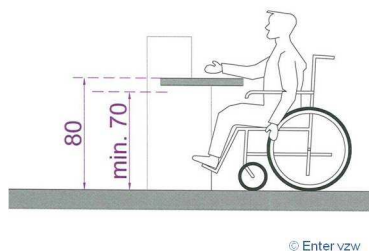
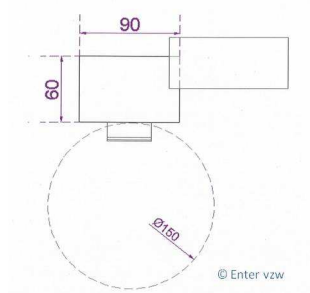

- Hoogte bovenzijde balie 80cm
- Vrije hoogte onder balie 70cm
- Vrije diepte onder balie 60cm
- Vrije draairuimte t.h.v. balie 1,50m doormeter

Anker 5: Normen vaste inrichtingselementen - WIJZIGINGEN VLAAMSE STEDENBOUWKUNDIGE VERORDENING TOEGANKELIJKHEID

zitplaats

Zitplaatsen voor toeschouwers of toehoorders

Zitplaatsen in bioscoop, aula's, schouwburg, ...

- Vrije zone voorzien zodat rolstoelgebruikers plaats kunnen nemen: min. 90cm breed en 140cm diep
- Geen niveauverschillen
- Op het looppad naar de plaats en ter hoogte van de vrije zitzone voldoende ruimte om te manoeuvreren



Anker 5: Normen vaste inrichtingselementen - WIJZIGINGEN VLAAMSE STEDENBOUWKUNDIGE VERORDENING TOEGANKELIJKHEID

zitplaats

Planvoorbeeld

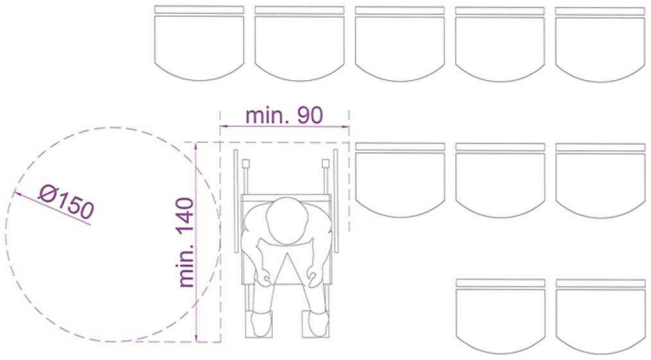

- Vrije zone min. 0,90x1,40m
- Vrije draairuimte 1,50m doormeter
- Geen niveauverschillen

© Enter vzw

Anker 5: Normen aangepast karakter

WIJZIGINGEN VLAAMSE STEDENBOUWKUNDIGE VERORDENING TOEGANKELIJKHEID

“Multifunctioneel is meer!”

Art. 29/1 t.e.m. 32



Anker 5: Normen aangepast karakter

WIJZIGINGEN VLAAMSE STEDENBOUWKUNDIGE VERORDENING TOEGANKELIJKHEID

Aangepast karakter: aangepast sanitair

Aangepaste sanitaire ruimten, waaronder toilet, douche of een combinatie

- Minimale ruwbouw- en afwerkingsmaten van een ruimte:

- Toilet:
 - ruwbouw: min. 1,70m x 2,25m
 - na afwerking: min. 1,65m x 2,20m
- Doucheruimte
 - ruwbouw: min. 2,20m x 2,40m
 - na afwerking: min. 2,15m x 2,35m
- Toilet in combinatie met een douche
 - ruwbouw: min. 2,40m x 2,45m
 - na afwerking: min. 2,35m x 2,40m



Anker 5: Normen aangepast karakter

WIJZIGINGEN VLAAMSE STEDENBOUWKUNDIGE VERORDENING TOEGANKELIJKHEID

Planvoorbeeld toilet

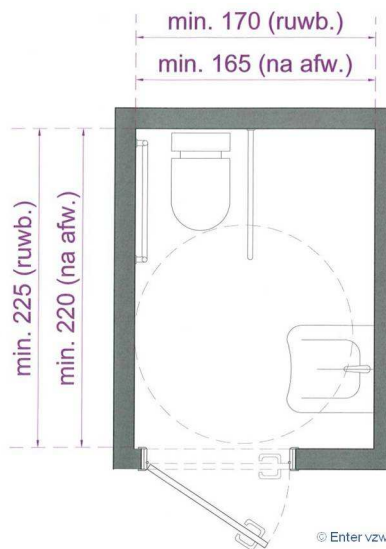

Toilet na afwerking min. 1,65m x 2,20m

Anker 5: Normen aangepast karakter

WIJZIGINGEN VLAAMSE STEDENBOUWKUNDIGE VERORDENING TOEGANKELIJKHEID

Planvoorbeeld doucheruimte

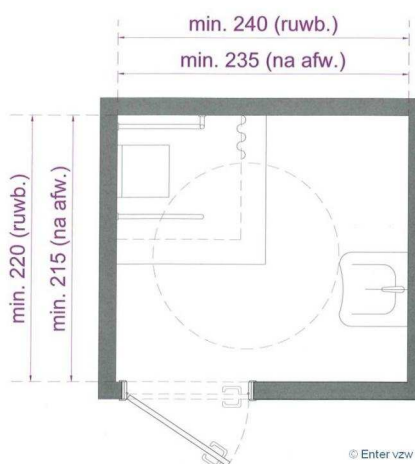

Doucheruimte na afwerking min. 2,15m x 2,35m

Anker 5: Normen aangepast karakter

WIJZIGINGEN VLAAMSE STEDENBOUWKUNDIGE VERORDENING TOEGANKELIJKHEID

Planvoorbeeld combinatie toilet/douche

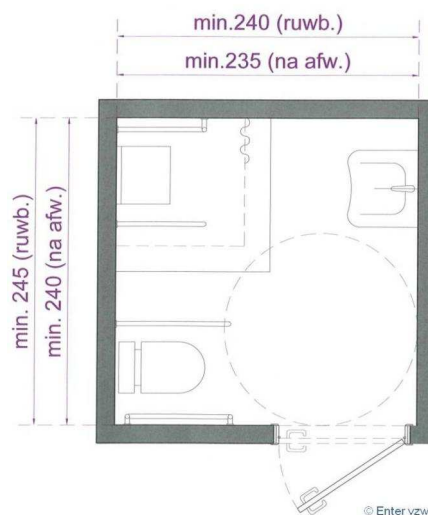

Toilet in combinatie met douche na afwerking min. 2,35m x 2,40m

Anker 5: Normen aangepast karakter

WIJZIGINGEN VLAAMSE STEDENBOUWKUNDIGE VERORDENING TOEGANKELIJKHEID

Aangepast toilet

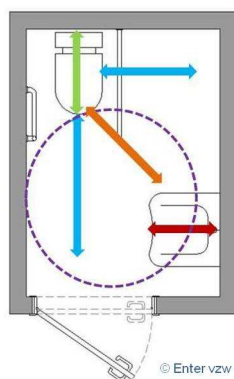

- Vrije draairuimte aan de toestellen
- Transferruimten aan toiletpot
- Vrije circulatieruimte tussen de toestellen
- Minimale zitdiepte van toiletpot
- Onderrijdbaarheid wastafel



Anker 5: Normen aangepast karakter

WIJZIGINGEN VLAAMSE STEDENBOUWKUNDIGE VERORDENING TOEGANKELIJKHEID

Planvoorbeeld

Transferruimten aan toiletspot

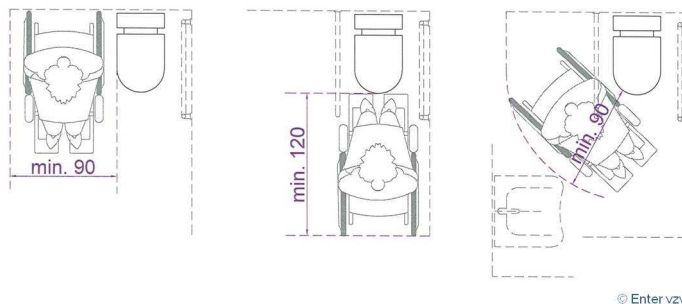

© Enter vzw

- Transferruimte naast toiletspot 0,90m
- Transferruimte voor toiletspot 1,20m
- Vrije ruimte tussen toestellen 0,90m

Anker 5: Normen aangepast karakter

WIJZIGINGEN VLAAMSE STEDENBOUWKUNDIGE VERORDENING TOEGANKELIJKHEID

Planvoorbeeld

Zitdiepte toiletspot

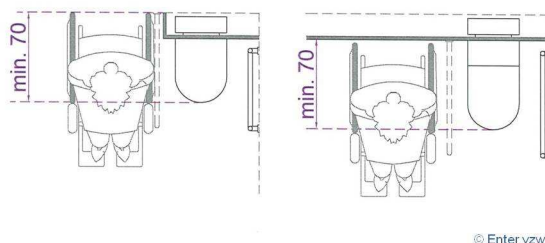

© Enter vzw

- Voorzijde toiletspot tot achterzijde wand 0,70m
- Let op voor inbouwspoelsystemen met voorzetwanden!

Anker 5: Normen aangepast karakter

WIJZIGINGEN VLAAMSE STEDENBOUWKUNDIGE VERORDENING TOEGANKELIJKHEID

Planvoorbeeld

Onderrijdbaarheid wastafel

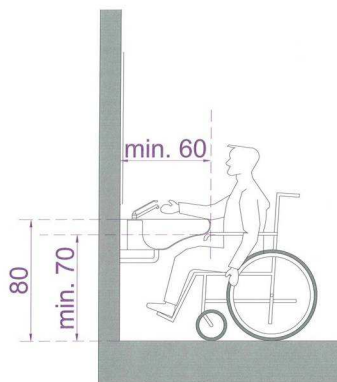

© Enter vzw

- Bovenzijde wastafel 0,80m
- Vrije hoogte onder wastafel 0,70m
- Vrije diepte onder wastafel 0,60m
- As wastafel tot hoek 0,50m
- Let op voor uitvoeringswijze aansluiting aan- en afvoer!

Anker 5: Normen aangepast karakter

WIJZIGINGEN VLAAMSE STEDENBOUWKUNDIGE VERORDENING TOEGANKELIJKHEID

Aangepaste doucheruimte

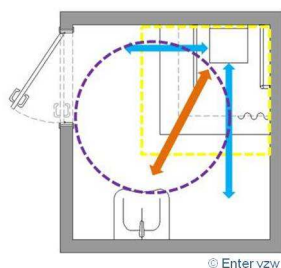

- Vloerafwerking doucheruimte en douchezone
- Vrije draairuimte aan de toestellen
- Transferruimten aan douchezijte
- Vrije circulatieruimte tussen de toestellen
- Plaats douchekraan: tussen 45cm en 55cm tov wand douchezijte



Anker 5: Normen aangepast karakter

WIJZIGINGEN VLAAMSE STEDENBOUWKUNDIGE VERORDENING TOEGANKELIJKHEID

Planvoorbeelden

Douchezone en douchezitje

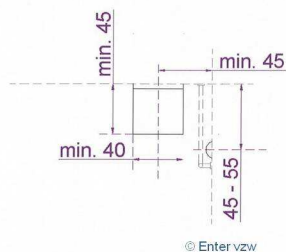
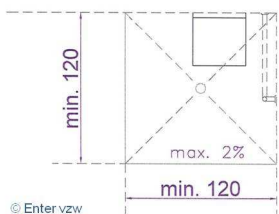

- Douchezone 1,20m x 1,20m
- Max. 2% helling i.f.v. afwatering
- Douchezitje 0,45m x 0,40m
- As douchezitje 0,45m
- Kraan tussen 0,45m en 0,55m tov wand douchezitje
- Let op voor omliggende toestellen!

Anker 5: Normen aangepast karakter

WIJZIGINGEN VLAAMSE STEDENBOUWKUNDIGE VERORDENING TOEGANKELIJKHEID

Planvoorbeelden

Douche: transferruimte aan douchezitje

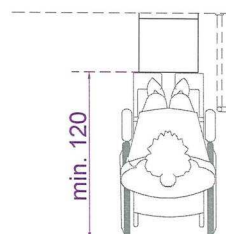
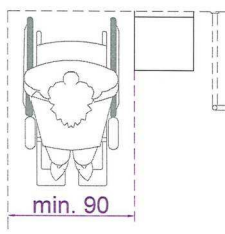

- Transferruimte naast douchezitje 0,90m
- Transferruimte voor douchezitje 1,20m
- Let op voor omliggende toestellen!

Anker 5: Normen aangepast karakter

WIJZIGINGEN VLAAMSE STEDENBOUWKUNDIGE VERORDENING TOEGANKELIJKHEID

Aangepaste accommodatie

Indien één of meerdere aangepaste accommodaties voorzien moeten worden volgens de toepassing van art. 4, §3.

- De sanitaire voorzieningen die ter beschikking staan van een aangepaste accommodatie moeten steeds voldoen aan de normen.
- Bij een aangepaste vakantiewoning moet een aangepaste parkeerplaats voorzien zijn, vlakbij de toegang tot de vakantiewoning.



Anker 5: Afwijkingen

WIJZIGINGEN VLAAMSE STEDENBOUWKUNDIGE VERORDENING TOEGANKELIJKHEID

Afwijkingen (art. 33)

- Afwijking kan enkel toegestaan worden door de vergunningverlenende ambtenaar wanneer er een motivatie is
- Motivatie:
 - Plaatselijke omstandigheden vragen een andere bouwwijze
 - Specifieke eisen van technische aard vragen een andere bouwwijze
 - Gebruik van nieuwe bijzondere technieken
 - Voorwaarde: Er moet steeds een evenwaardige toegankelijkheid gegarandeerd worden

De vergunningverlenende overheid kan hierbij het advies inwinnen van een door de Vlaamse regering erkende instantie

Anker 5: Advies

WIJZIGINGEN VLAAMSE STEDENBOUWKUNDIGE VERORDENING TOEGANKELIJKHEID

Advisering (art. 34-35)

- Verplicht advies (aan te vragen door de vergunningsaanvrager):

publiek toegankelijke gebouwen

Verplicht advies?

Handelingen aan gebouwen opgericht voor het gebruik of de uitbating door de overheid of in opdracht van de overheid + afwijken van de verplichtingen van het besluit

Bouwen of uitbreiden van gebouwen of gebouwcomplexen met na de werken een publiek toegankelijke opp. $\geq 7500 \text{ m}^2$

- Randvoorwaarden:
 - De minister bevoegd voor gelijke kansen bepaalt de voorwaarden en procedure van de erkenning van de instanties die adviezen kunnen uitbrengen
 - Advies steeds uit te brengen binnen de 30 dagen ingaand de dag na ontvangst adviesvraag
- Facultatief advies

Anker 5: Wijzigings- en overgangsbepalingen

WIJZIGINGEN VLAAMSE STEDENBOUWKUNDIGE VERORDENING TOEGANKELIJKHEID

4. Wijzigings- en overgangsbepalingen (art. 35/1-41)

- Tijdelijke overgangsmaatregel
- Dit besluit toepassen bij bouwaanvragen vanaf **1 maart 2010 (wijzigingen vanaf 31 maart 2011)**
- Bestaande provinciale stedenbouwkundige verordeningen en bestaande gemeentelijke stedenbouwkundige verordeningen houden op uitwerking te hebben bij inwerkingtreding van dit besluit
- De huidige gewestelijke stedenbouwkundige verordening kan niet meer aangevuld worden of verder uitgevoerd worden met provinciale of gemeentelijke stedenbouwkundige verordeningen
- Evaluatie van de stedenbouwkundige verordening

Meer info of vragen

WIJZIGINGEN VLAAMSE STEDENBOUWKUNDIGE VERORDENING TOEGANKELIJKHEID

Meer info of vragen?

- www.toegankelijkgebouw.be
- of contacteer:



Enter
Vlaams Expertisecentrum
Toegankelijkheid



gelijke kansen in Vlaanderen

-  **Belgiëplein 1**
3510 Kermt
-  **011 26 50 30**
-  www.entervzw.be
info@entervzw.be
-  **Boudewijngebouw 30**
1000 Brussel
-  **02 553 58 46**
-  www.gelijkekansen.be

